

COCO

design

Lorenz+Kaz

rossin
design
culture
since
1964

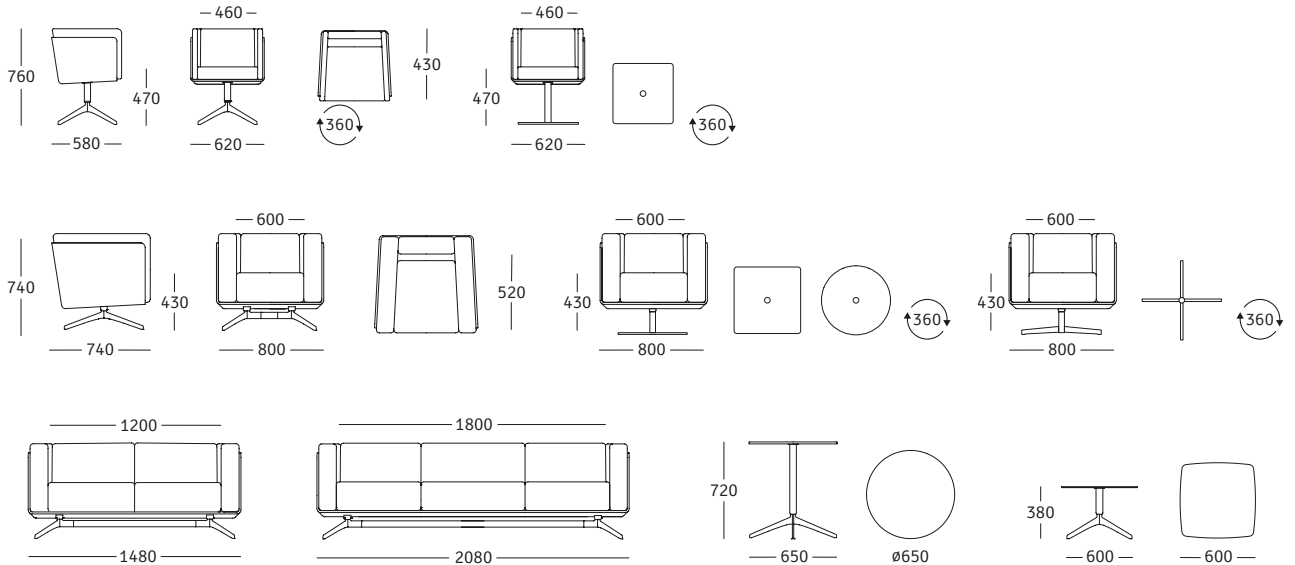

IT

Coco affascina con la sua linea classica, ma nonostante ciò moderna. La durezza del guscio contrasta armonicamente con la dolce leggerezza dei cuscini inseriti. Il nome fa programma: l'eleganza e il feeling cosmopolita di Coco Chanel unito al sentimento di sicurezza di una noce di cocco. Grazie alla possibilità di utilizzare una vasta gamma di rivestimenti, Coco è adatto all'impiego in vari ambiti, dall'atmosfera elegante di un club, ad ingressi e sale d'attesa moderne. Una collezione che non vuole mettersi in primo piano, ma nonostante ciò possiede un carattere forte.

EN

Coco fascinates with its classical but nevertheless modern lines. The strength of the shell contrasts harmonically with the easy lightness of the inserted cushion-elements. The name says it all: it stands for Coco Chanel's elegance and cosmopolitan openness as well as the safety of a closed coconut. The variety of fabrics and leathers available make sure that Coco is an ideal choice for a wide variety of environments, from elegant clubbing atmospheres to modern entry and waiting areas. Coco is a collection that doesn't try to stand out yet has a strong and expressive character.

DE

Die Polsterserie Coco besticht durch ihre klassisch moderne Formführung. Die Strenge der Schale kontrastiert auf harmonische Weise mit der legeren Lockerheit der eingesetzten Polster-elemente. Was schon im Namen anklingt ist Programm. Die Eleganz und kosmopolitische Weltoffenheit Coco Chaneels verbunden mit dem Gefühl der Geborgenheit und Insichgeschlossensein einer Kokosnuss. Die Palette der vielseitigen Einsatzmöglichkeiten, bestimmt durch die Verwendung unterschiedlicher Bezugsmaterialien und Stoffdes-sins, reicht von gediegen eleganter Clubatmosphäre, zu architektonisch modernen Eingangs und Warte-be-reichen. Eine Serie die sich nicht in den Vordergrund drängt und dennoch einen starken aussagekräftigen Charakter besitzt.



reddot design award
winner 2009

Rossin Srl / GmbH
T +39 0471 881488
info@rossin.it
www.rossin.it